

2. PIERŚCIE USZCZELNIAJĄCE TYPU „O-RING”



CX



USZCZELNIENIA

BUDOWA INDEKSU

	Początek indeksu	Wymiary dxb	Materiał	Typ
	OR	5x4	NBR	ON
	OR - pierścień typu „O-ring” o przekroju kołowym		NBR - kauczuk nitylowy	OR
	OP - pierścień typu „O-ring” o przekroju prostokątnym		ACM - kauczuk akrylowy	OS
	OX - pierścień typu „O-ring” o przekroju X		MQ - kauczuk silikonowy	OI
			FPM - kauczuk fluorowy	ON
			EPDM - kauczuk etylenowo-propylenowy	

2 PIERŚCIEŃ USZCZELNIAJĄCE TYPU O-RING

2.1 O przekroju kołowym

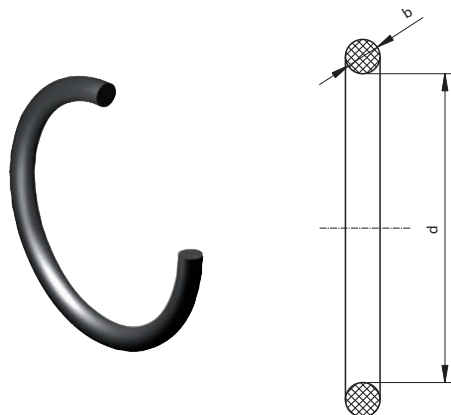

2.2 O przekroju prostokątnym

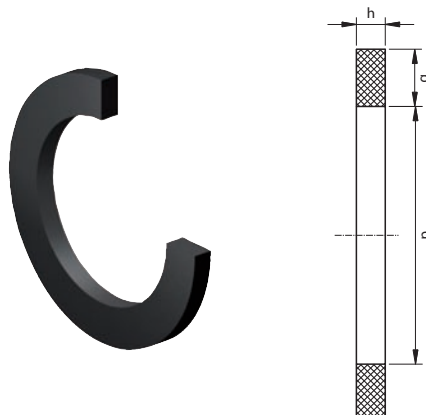

Oznaczenie typu: OR, OS, OI, ON

Oznaczenie typu: OP

2.3 O przekroju X

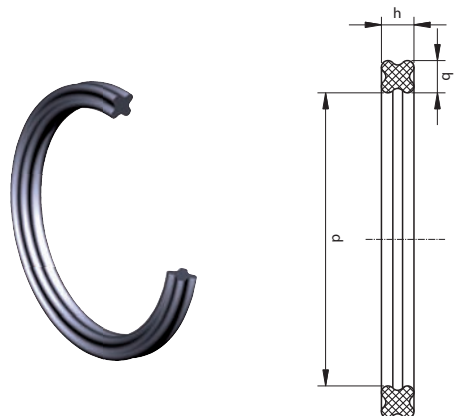

Oznaczenie typu: OX